

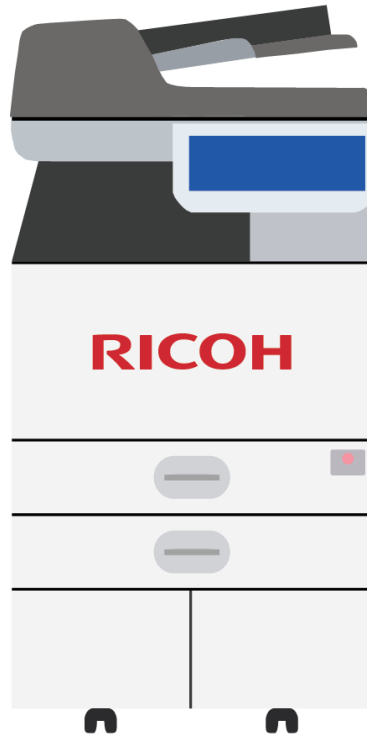



CÔNG TY CỔ PHẦN THIẾT BỊ VĂN PHÒNG
SIÊU THANH

HƯỚNG DẪN SỬ DỤNG

IM C2000/C2500/C3000/C3500/C4500/C5500/C6000



 A20 Nguyễn Hữu Thọ, Tân Phong,
P. Tân Phong, Q.7, Tp. HCM



siethanh@siethanhrichoh.vn
info@siethanhrichoh.vn



(028) 6262 8888



(028) 6262 5888



www.siethanhrichoh.vn

MỤC LỤC

NỘI DUNG	TRANG
Mục lục	1
Giới thiệu sơ lược	2
Bảng điều khiển	5
Bảng hiển thị màn hình cảm ứng	6
Biểu tượng chính trên màn hình	7
Cách đặt bản gốc	9
Khởi động máy	12
Cách đặt bản gốc vào khay	13
Thao tác sao chụp đơn giản	14
Quy trình cơ bản để copy tài liệu	16
Phóng to thu nhỏ bản chụp	18
Copy hai mặt	25
Sử dụng chức năng copy đặc biệt	28
Thao tác sao chụp trên bì thư	31
Chia bộ điện tử	32
Lưu trữ với chức năng Document Server	33
Thao tác scan đơn giản	34
Thao tác in	39
Một số thông báo trên bảng điều khiển	40
Xử lý tình huống	41
Những điều cần biết khi sử dụng máy	45

GIỚI THIỆU SƠ LƯỢC

❖ Hình ảnh nhìn từ mặt trước của máy :

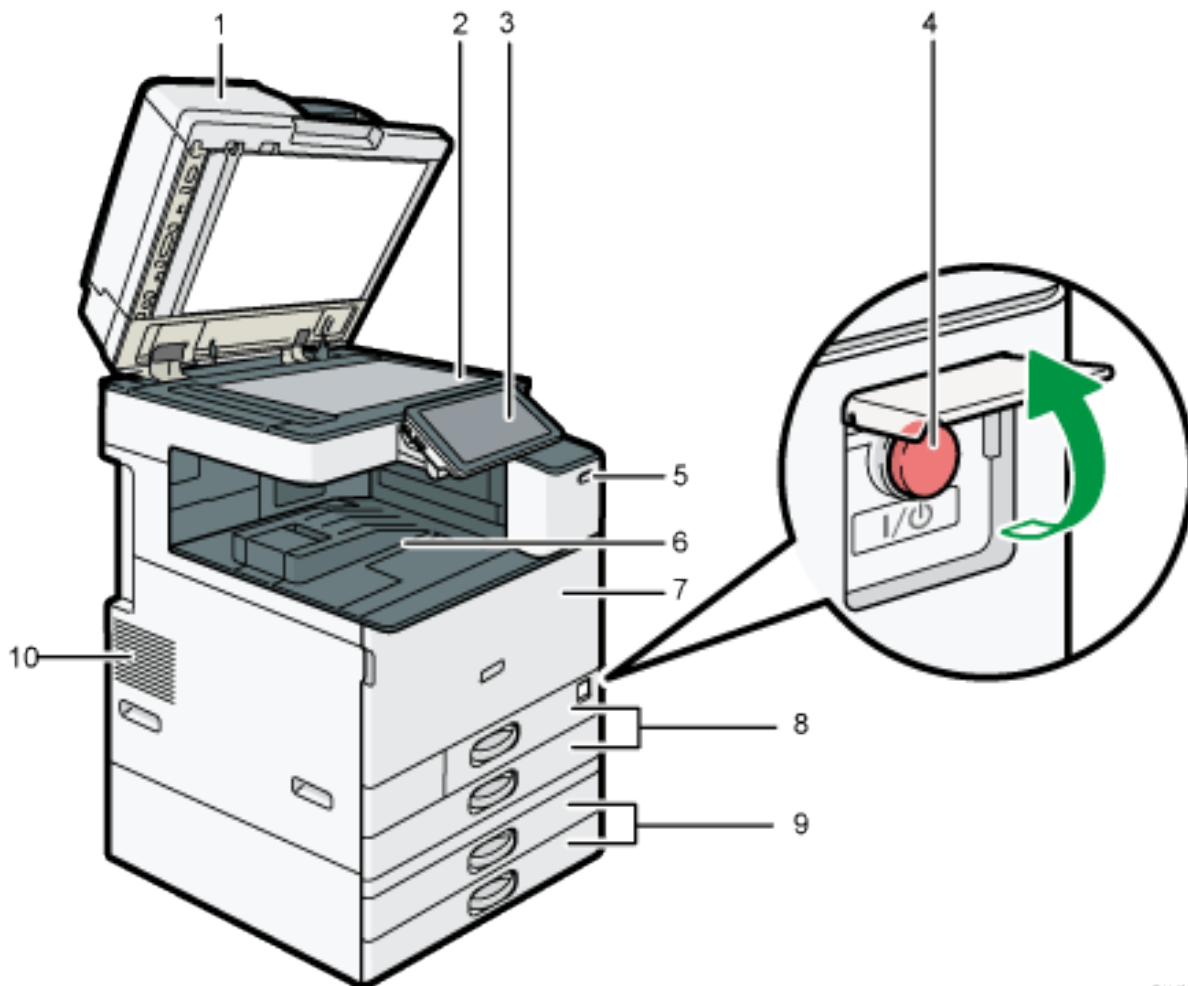

DLV002

1. Nắp trên hay bộ phận tự động nạp bản gốc
2. Kính tiếp xúc
3. Bảng điều khiển cảm ứng màu 10.1 inches
4. Công tắc nguồn
5. Cảm biến khởi động máy
6. Khay hướng giấy ra
7. Cửa trước
8. Khay giấy chính
9. Khay giấy chọn thêm
10. Khu vực thông gió

❖ **Hình ảnh máy nhìn từ bên phải**

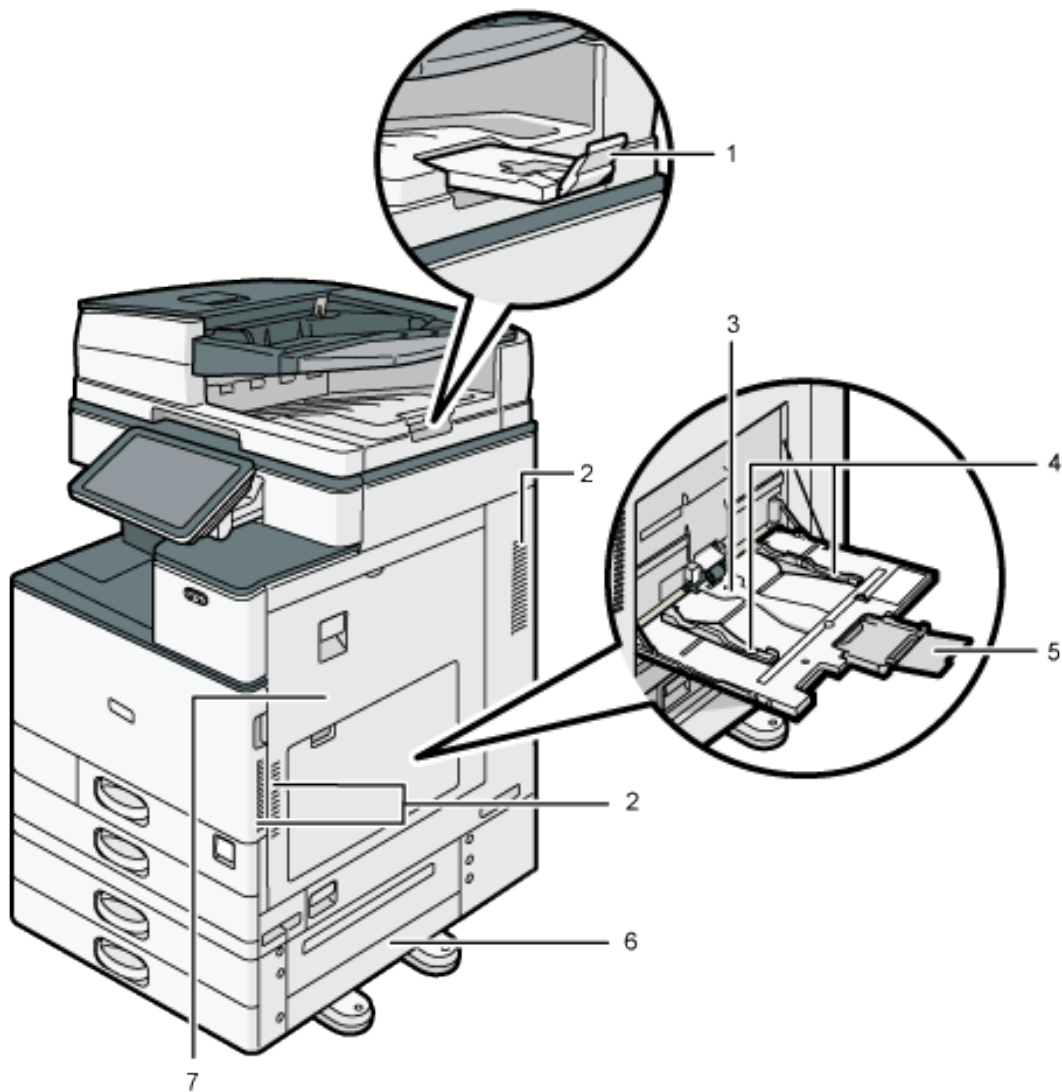

DLV003

1. Nắp mở rộng kích thước khổ giấy bộ nạp bản gốc

2. Các lỗ thông gió

3. Khay tay

4. Thanh điều chỉnh khổ giấy

5. Nắp mở rộng khay tay

6. Cửa phải

7. Cửa mở lấy giấy kẹt

❖ **Hình ảnh mặt sau và mặt bên trái của máy :**

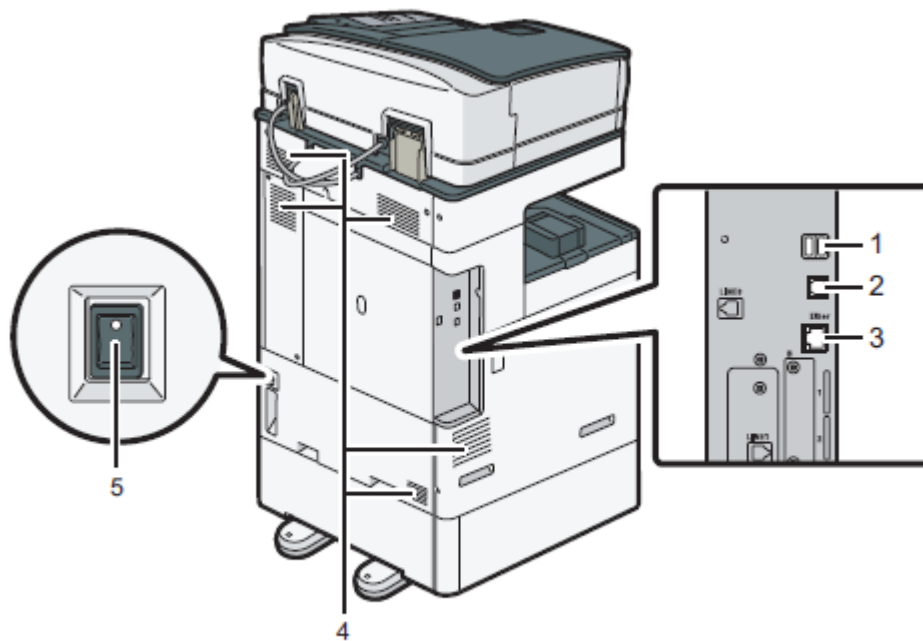

1. Cổng USB 2.0 chuẩn dẹp
2. Cổng USB 2.0 chuẩn vuông
3. Cổng mạng
4. Vị trí các lỗ thông gió
5. Chấu cắm dây điện nguồn

BẢNG ĐIỀU KHIỂN

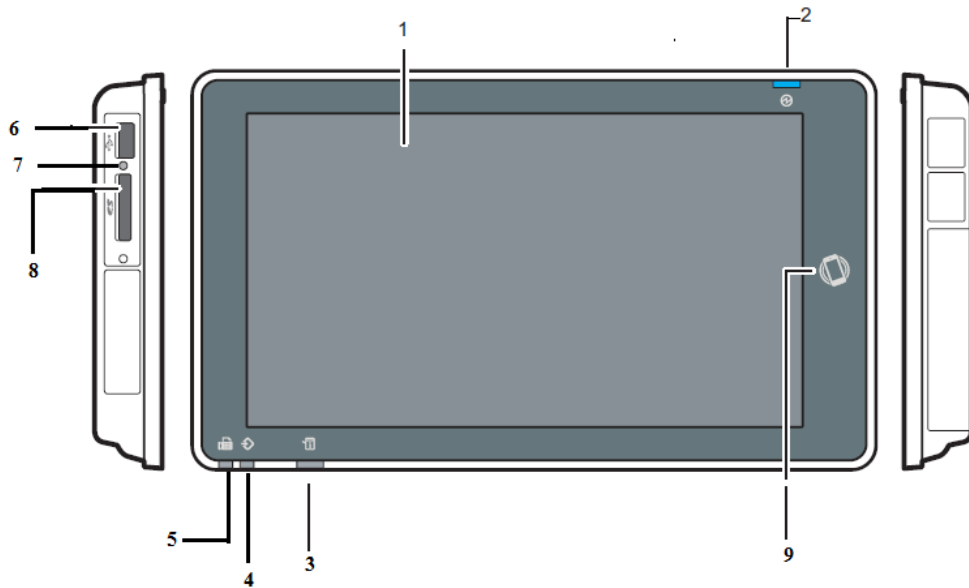

1. Màn hình hiển thị cảm ứng
2. Đèn báo hiển thị
3. Đèn báo lỗi sự cố
4. Đèn báo tín hiệu khi nhận Fax và In
5. Đèn báo tín hiệu khi nhận Fax và gửi Fax
6. Khe cắm USB
7. Đèn báo khi cắm thẻ SD
8. Khe cắm thẻ SD
9. Thẻ NFC

THAO TÁC SỬ DỤNG MÀN HÌNH CẢM ỨNG

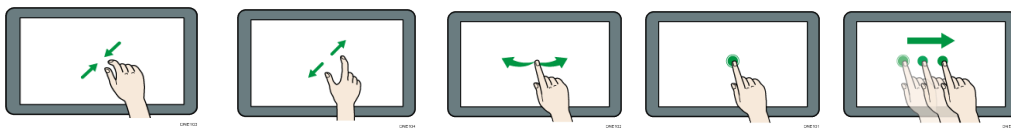

Pinch-in : Nhấn giữ

Đặt ngón tay cái và ngón trỏ trên màn hình, và sau đó kéo hai ngón tay lại với nhau để thu nhỏ màn hình.

Pinch-out : Kéo ra

Đặt ngón tay cái và ngón trỏ trên màn hình, và sau đó bung ra hai ngón tay để phóng to màn hình.





Flick quét ngón tay sang phải hoặc trái trên màn hình để chuyển đổi giữa các màn hình..

Drag : Kéo Trượt ngón tay của bạn trong khi nhấn vào màn hình. Có thể di chuyển biểu tượng đến nơi muốn đặt nó trên màn hình.

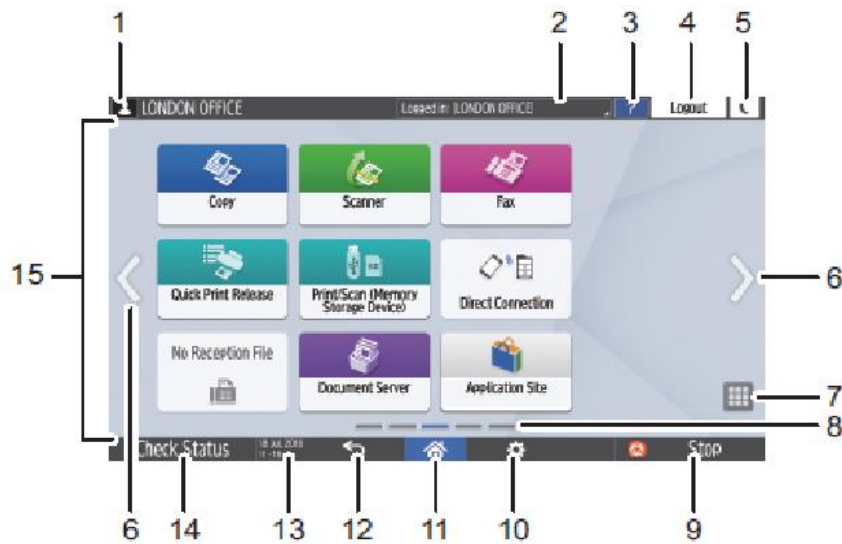
BẢNG HIỂN THỊ MÀN HÌNH CẢM ỨNG







Sau khi khởi động máy, màn hình cảm ứng màu sẽ hiển thị giao diện chính với các lựa chọn tính năng sử dụng tương ứng như sau:

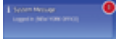

1. Phím hiển thị tên người sử dụng đăng nhập vào máy
2. Hiển thị thông báo từ hệ thống và thông tin của ứng dụng
3. Trợ giúp hướng dẫn tính năng
4. Phím để đăng nhập hoặc thoát ra khỏi hệ thống
5.  : Phím tiết kiệm điện năng
6.  : Phím chuyển sang màn hình kế tiếp
7.  : Biểu tượng vào chọn danh sách ứng dụng
8. Định vị vị trí hiện tại của trang màn hình
9. [STOP] : Bấm để dừng lệnh Scan hoặc lệnh In
10. Hiển thị danh sách ứng dụng hiện hành để chọn lựa
11.  : Bấm để quay về giao diện màn hình chủ
12.  : Trở về màn hình trước đó
13. Hiển thị ngày giờ hiện tại
14. [Check status]: Nhấn để kiểm tra tình trạng hoạt động của các chức năng, kiểm tra lệnh vừa thực hiện
15. Khu vực hiển thị biểu tượng ứng dụng

BIỂU TƯỢNG CHÍNH TRÊN MÀN HÌNH

 Copy: Chức năng sao chụp	Nhấn để hiển thị màn hình chức năng sao chụp
 Scanner: Chức năng quét	Nhấn để hiển thị màn hình chức năng quét
 Fax: Chức năng Fax	Nhấn để hiển thị màn hình chức năng Fax
 Quick Copy: Sao chụp nhanh	Cho phép thực hiện các thiết lập đơn giản bằng cách làm theo thứ tự của các phím trái sang phải, do đó bạn có thể tạo các bản sao một cách dễ dàng. Bạn cũng có thể sử dụng các chức năng sao chép đảo mặt và gộp các bản copy.
 Quick Scanner :quét nhanh	Cho phép chọn từ danh sách và gửi dữ liệu quét. Bạn có thể gửi dữ liệu bằng e-mail hoặc vào một thư mục.
 Quick Fax: quét nhanh	Cho phép chọn địa chỉ gửi từ danh sách có sẵn và gửi fax
 Printer: Chức năng in	Cho phép thực hiện các thiết lập cho việc sử dụng máy tính như một máy in dễ dàng.
 Print/Scan(Memory Storage Device): In/ Quét (Thiết bị lưu trữ)	Cho phép in các tập tin quét tài liệu từ và lưu vào bộ nhớ ổ cứng
 Quick Print Release: In ra nhanh	Chức năng in tập tin nhanh
 Document Server :Tài liệu máy chủ	lưu trữ hoặc in tài liệu trên đĩa cứng của máy.
 Web Browser :Trình duyệt web	Trình duyệt hiển thị các trang web
 User Guide: Hướng dẫn sử	Hiển thị hướng dẫn sử dụng cho máy.

dụng	
 Address Book Management	Danh sách người sử dụng
 User Tools: Công cụ người dùng	Nhấn để hiển thị màn hình cho các thiết lập ban đầu của máy.
 System Message Widget	Hiển thị tín hiệu nhận Fax
 Fax RX File Widget	Hiển thị tin nhắn Fax từ hệ thống máy tính và các ứng dụng. Nếu không, nó sẽ hiển thị "No Reception File"
 Change Langs. Widget	Thay đổi ngôn ngữ trên màn hình.
 Supply Info Widget	Hiển thị số mực còn lại

CÁCH ĐẶT BẢN GỐC

Cách đặt bản gốc lên mặt kính :

Đặt bản gốc với mặt cần copy úp xuống trên kính tiếp xúc. Bản gốc phải được đặt sát góc bên trái và sát mép phía sau. Sau đó đóng nắp bộ nạp bản gốc lại.

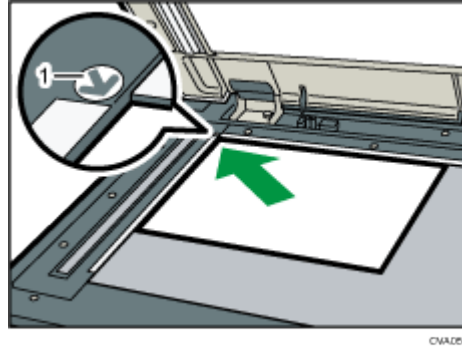

Khi đặt bản gốc là một cuốn sách dày trên kính tiếp xúc chú ý phải giảm bộ nạp phía sau của ADF tăng lên để phù hợp với độ dày của bản gốc. Giữ bàn tay chỗ bản lề ở phía sau của ADF trước khi đóng lại.

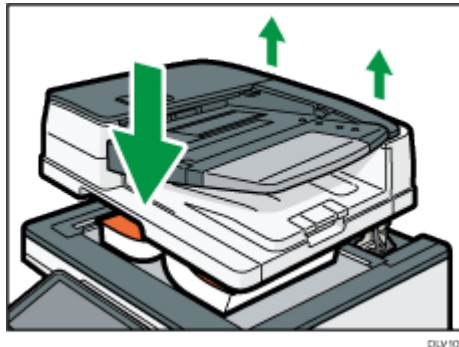

ARDF (bộ nạp bản gốc)

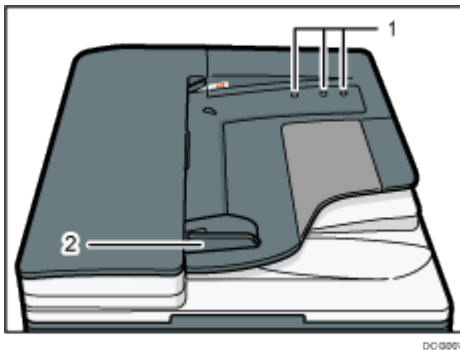

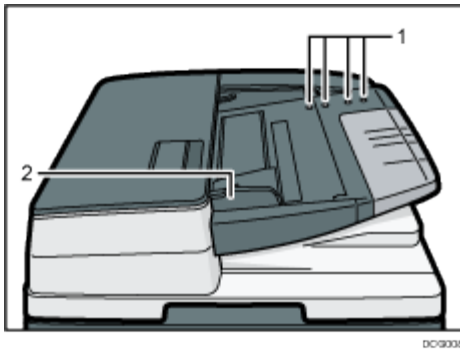

1. Cầm biên
2. Thanh điều chỉnh khổ giấy

Điều chỉnh với kích thước ban đầu.

Đặt bản gốc sát và trực tiếp lên khay ADF.

Trang đầu tiên nên được trên đầu trang.

(Hình minh họa cho thấy một bản gốc được quét song song trên ADF).

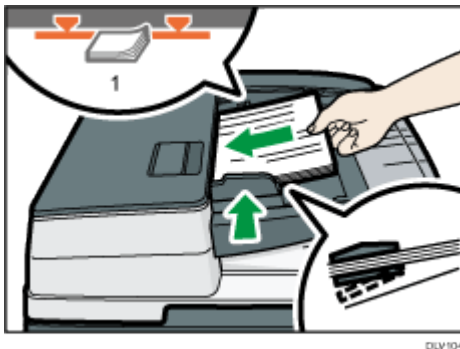

- Nhấn cài đặt cho "Originals", Copy / Document Server.
- Vuốt thẳng giấy trước khi đặt chúng vào khay ADF.
- Khi sử dụng ARDF để quét bản gốc với một trọng lượng giấy đó là ít hơn 42 g / m² (11 lb Bond), di chuyển các khay trượt trên khay đầu ra ban đầu về phía bên trái. Không làm như vậy có thể gây ra tình trạng kẹt giấy.

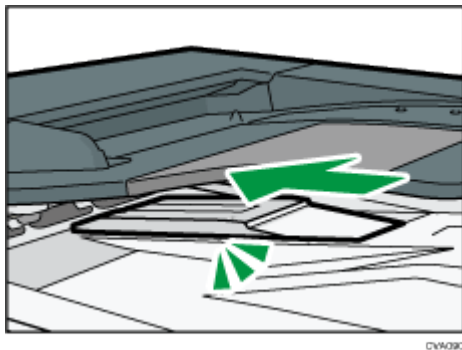

Khi khay trượt của ARDF được đặt ở phía bên trái, dung lượng khay được giảm. Sau khi quét bản gốc, trả lại khay trượt vào vị trí ban đầu.

- Cần thận đặt gốc sau khi mực đã khô hoàn toàn. Phòng ngừa mực chưa khô có thể gây ra vết dơ trên kính tiếp, vết dơ sẽ bị quét theo trong quá trình sao chụp

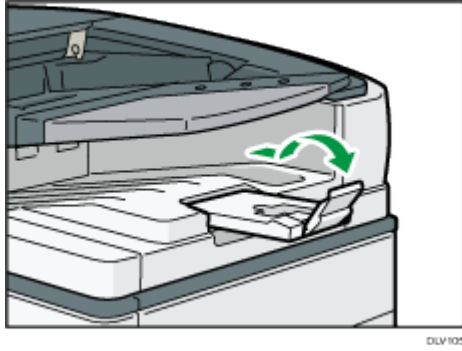

Để sao chép trên giấy khác như bìa cứng..., chỉ định các loại giấy trong công cụ theo trọng lượng của giấy đang sử dụng. Để biết chi tiết, xem "Tray cài đặt giấy", Kết nối cài đặt máy / System

KHỞI ĐỘNG MÁY

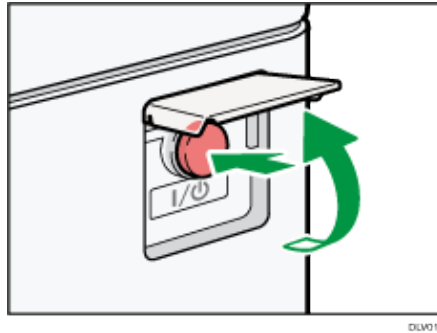

1 .Khởi động máy :

Nhấn nút công tắc nguồn để bật máy

2 .Tắt máy:

Cần phải thực hiện tắt tạm trước rồi sau đó mới tắt công tắc chính , việc này nhằm tránh làm hư chương trình của hệ thống và tránh hư ổ cứng bên trong máy photo.

ĐĂNG NHẬP VÀO MÀN HÌNH

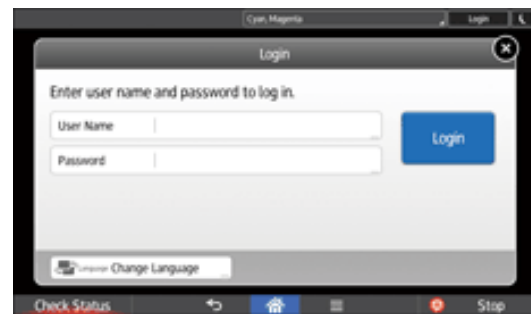
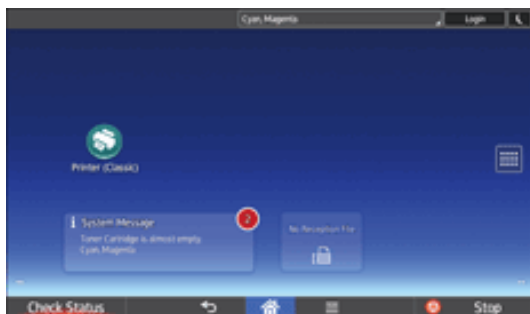

Nhấn [Logn] phía trên bên phải trên màn hình.

Nhấn [User Name]

Nhập tên đăng nhập người dùng, sau đó nhấn [Done].

Nhấn [Pasword]

Nhập nhập mật khẩu của người dùng , sau đó nhấn [Done].

Nhấn [Login] để đăng nhập

CÁCH ĐẶT GIẤY VÀO KHAY

Mỗi khay giấy được đặt trong cùng một cách.

Ví dụ giấy được nạp vào khay 2.

- Khi giấy được nạp vào phía bên phải của khay 3 (LCT) chạy ra ngoài, giấy bên trái được tự động chuyển sang phải. Đừng kéo ra Tray 3 (LCT) trong khi khay được chuyển giấy; chờ cho đến khi âm thanh dừng lại đến từ khay.
- Đối với ngăn giấy phải, sắp xếp các cạnh bên phải của tờ giấy với cạnh phải của khay. Đối với các ngăn xếp trái, sắp xếp các cạnh trái của tờ giấy với cạnh trái của khay.

Cẩn thận kéo ra khỏi khay giấy cho đến khi nó dừng lại.

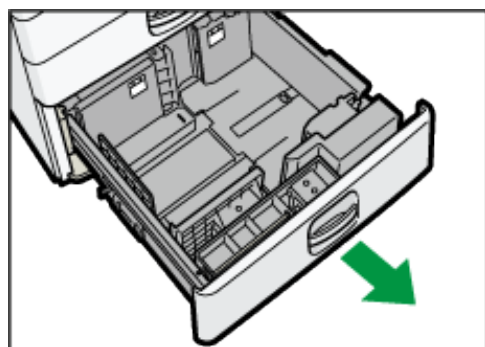

CV9017

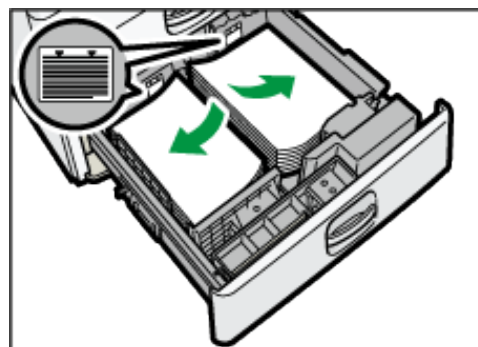

CV9018

Đặt giấy vuông góc

Không đặt giấy lên mốc giới hạn.

- Tổng số khay kéo ra
- Kéo nửa khay trái ra

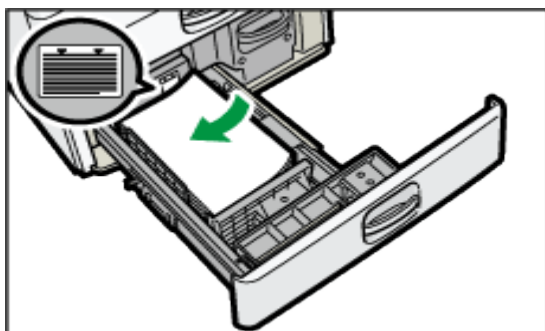

CV9019

Cẩn thận đẩy hết khay giấy



Bạn có thể nạp giấy thậm chí nếu Tray 3 (LCT) được sử dụng. Nó không kéo ra một nửa khay trái trong khi Tray 3 (LCT) được sử dụng. Tải hơn 30 tờ hoặc nhiều tờ giấy trong khay trái

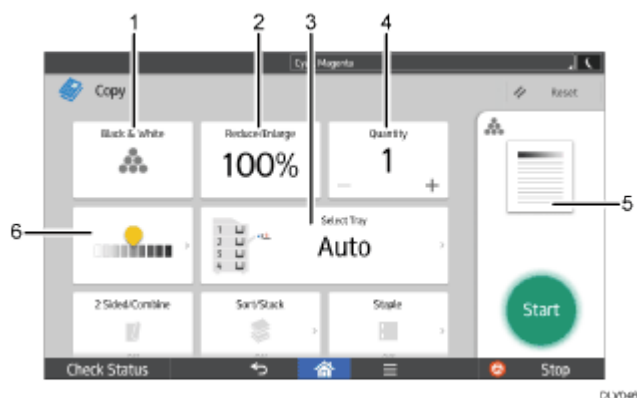

THAO TÁC SAO CHỤP ĐƠN GIẢN

Có thể chuyển đổi hai màn hình được mô tả trong phần này bằng cách nhấn vào màn hình lên hoặc xuống.

Nhấn phím tương ứng với hiển thị 100% để chọn tỷ lệ phóng thu hoặc chắc rằng tỷ lệ phóng thu trên màn hình là 100%



No.	Icon	Description
1		Chọn chế độ màu
2	100%	Tỉ lệ thu phóng hình ảnh 100%
3	Auto	Chọn khay giấy có chứa loại giấy muốn sao chép vào.
4	1	Chỉ định số lượng bản sao được thực hiện. Bấm một số để nhập số lượng bản sao bằng cách sử dụng bàn phím. Nhấn số lượng bản sao bằng cách nhấn [+] or [-].
5		Xem trước bản in

6		<p>Điều chỉnh độ đậm nhạt của văn bản với 9 mức độ</p> <p>Chạm vào biểu tượng  và kéo nó sang trái hoặc phải. .</p>
---	--	--

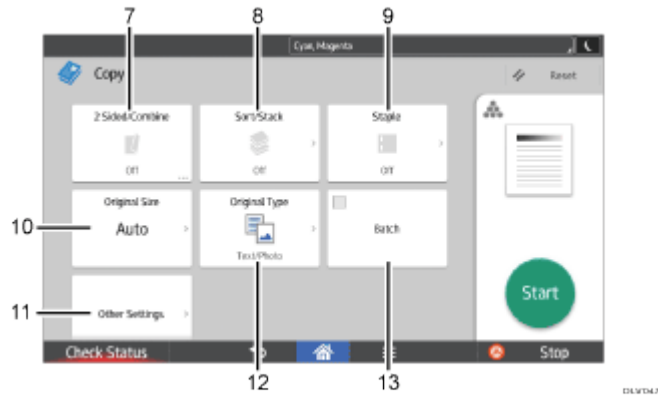

No.	Icon	Description
7		Chọn chế độ hai mặt hoặc gộp tài liệu vào trong một trang giấy..
8		Chọn chế độ chia bộ tài liệu
9		Chọn vị trí bấm ghim
10	Auto	Chọn khổ giấy bản gốc
11	Other Settings	Những cài đặt khác
12		Có thể chọn một loại tùy chọn ban đầu phù hợp với bản gốc đã nạp
13	Batch	Chia một bản gốc có nhiều trang và quét theo lô nhỏ hơn trong khi sao chép tài liệu như là một tài liệu duy nhất. Để làm điều này, đặt vài trang tài liệu gốc vào khay ADF.

QUY TRÌNH CƠ BẢN ĐỂ COPY TÀI LIỆU

Để tạo bản sao hãy đặt bản gốc trên trên mặt gương hoặc đặt vào bộ nạp tài liệu tự động (ADF)..

Important

- Bấm [Reset] trước khi copy để quay về cài đặt chuẩn ban đầu.

1. Bấm [Copy] trên màn hình chủ.

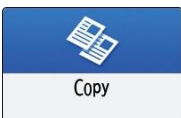

2. Đặt bản gốc.

Tham khóa mục "Cách đặt bản gốc"

3. Chọn chế độ copy màu hoặc chế độ copy trắng đen trên màn hình Copy .



4. Bấm [+] hoặc [-] trong [Quantity] để khai báo số lượng bản copy



Bạn có thể nhập mục này bằng bàn phím sau khi nhấn [Quantity] hoặc số.

5. Bấm [Paper Select] và chọn giấy để sử dụng khi cần thiết.



- Khi chọn [AutoPaperSelect], thì giấy phù hợp với bản gốc sẽ được chọn tự động. Khi định hướng của bản gốc và giấy trong khay giấy không khớp , máy sẽ tự động xoay hình ảnh được sao chép 90 độ. Tuy nhiên, hình ảnh được sao chép có thể không được xoay tùy thuộc vào kiểu cài đặt

- Nếu kích thước của bản gốc không được phát hiện đúng hoặc khi bạn tạo một bản sao trên giấy có kích thước đặc biệt, hãy chỉ định khay nạp giấy .

6. Bấm [Start] để tiến hành copy

- Khi bản gốc đặt ở bộ nạp tài liệu tự động (ADF) thì máy sẽ tiến hành copy ngay.

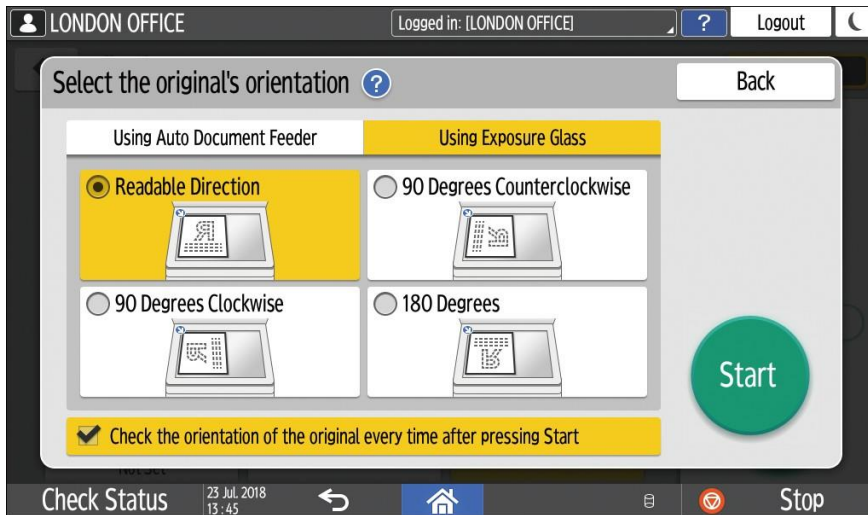

- Khi đặt bản gốc dưới gương thì quá trình sao chép sẽ bắt đầu theo nội dung cài đặt. Để copy tài liệu khác hoặc copy mặt còn lại của bản gốc (mặt thứ hai) thì phải đặt mặt tương ứng của bản sao úp lên mặt gương rồi nhấn nút [Start] lần nữa .Nhấn [Finish Scn] sau khi quét sao chụp hết tất cả các bản gốc

PHÓNG TO THU NHỎ BẢN CHỤP

Chức năng này cho phép bạn giảm hoặc phóng to hình ảnh bằng cách chọn một tỷ lệ định sẵn.

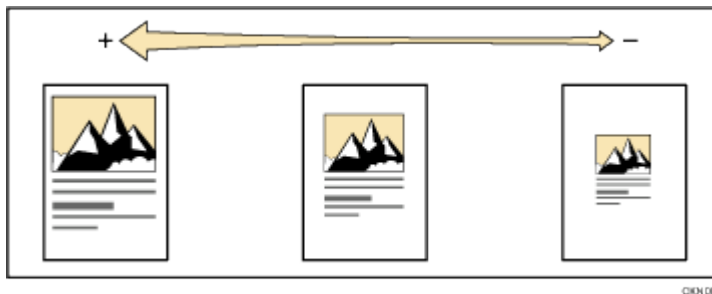

Khi copy bản gốc chúng ta có các cách sau để phóng to thu nhỏ bản gốc đó :

- Phóng to hoặc thu nhỏ theo chỉ định tỷ lệ hoặc theo kích thước được chỉ định (Zoom/Reduce/ Enlarge/Size Magnification)
- Phóng to hoặc thu nhỏ theo kích cỡ giấy (Auto Reduce/Enlarge)
- Giảm kích thước theo kiểu định sẵn (Create Margin)

Phóng to thu nhỏ theo cách chỉ định tỷ lệ hoặc chỉ định kích thước :

1. Bấm [Copy] trên màn hình chủ









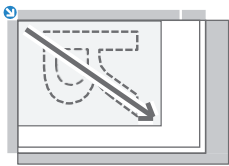

2. Đặt bản gốc

1. Đặt bản gốc.

Tham khảo mục "Cách đặt bản gốc"

Điểm phóng to thu nhỏ đối với bản gốc sẽ khác nhau tùy thuộc vào vị trí bản gốc đặt trên gương hay đặt trên bộ đảo (ADF) . Các cơ chế phóng to / thu nhỏ được mô tả trong bảng dưới đây :

Vị trí đặt	Điểm phóng	Phóng to	Thu nhỏ
Dưới gương	Phóng to hoặc thu nhỏ từ trên cùng bên trái 		
Bộ đảo mặt tự động (ADF)	Phóng to hoặc thu nhỏ từ phía dưới bên trái 		
Bộ đảo mặt tự động (ADF)	Phóng to hoặc thu nhỏ từ phía dưới bên trái 		

2. Nhấn [Copy Ratio] và chọn tỷ lệ hoặc kích thước copy.

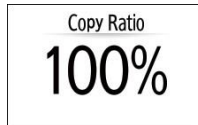

Để chỉ định tỷ lệ hoặc kích thước sao chép khác với cài đặt được hiển thị rồi nhấn [Others] và thực hiện các quy trình sau :

❖ Chỉ định tỷ lệ copy (Zoom/Reduce/Enlarge) :

Nhập một giá trị hoặc chọn tỷ lệ copy

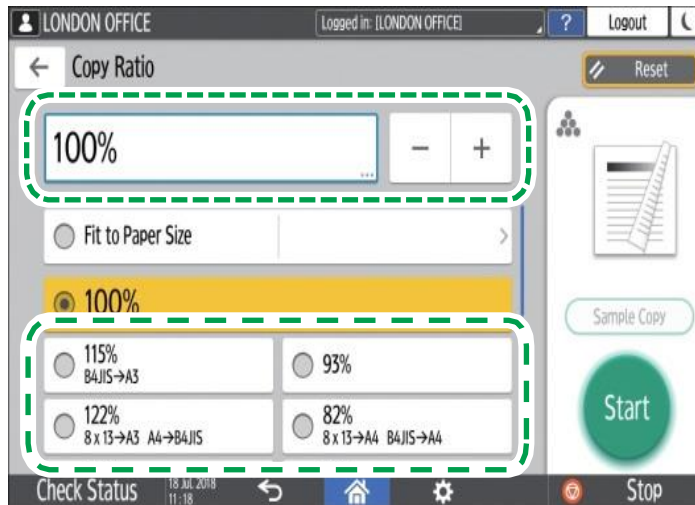

❖ Chỉ định kích thước (Size Magnification)

Nhấn [Specify Copy Size] rồi nhập độ dài của ảnh gốc và độ dài bản sao.

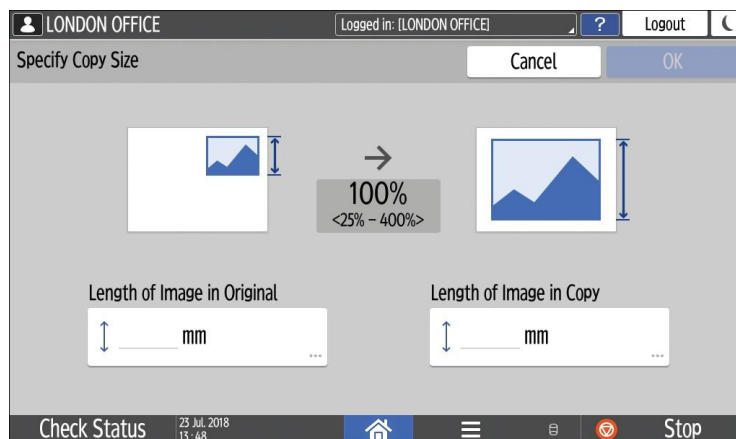

3. Bấm [Start].

Note

- Có thể thay đổi các tùy chọn về tỷ lệ copy được hiển thị trên màn hình khi nhấn [Copy Ratio]. Chúng ta cũng có thể thay đổi tỷ lệ phóng to và thu nhỏ xuất hiện khi nhấn

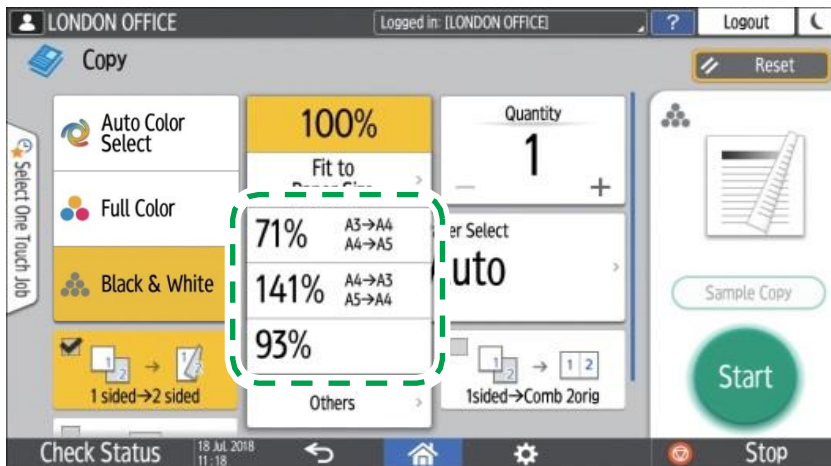

Phóng to hoặc thu nhỏ theo khổ giấy :

Bản gốc được phóng to hoặc thu nhỏ để vừa với khổ giấy được chỉ định (Scale to Paper Size)



1. Bấm [Copy] trên màn hình chủ.

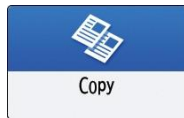

2. Đặt bản gốc.

Tham khảo mục “ Cách đặt bản gốc “

3. Trên màn hình Copy , Bấm [Copy Ratio] và [Fit to Paper Size].

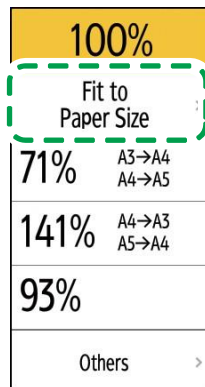

4. Chọn khay nạp giấy :



Khi hướng của bản gốc và giấy trong khay giấy không khớp, máy sẽ tự động xoay bản sao. Để giảm kích thước bản gốc A3 (11×17) thành A4 ($8\frac{1}{2} \times 11$) như ví dụ thì ta có thể chọn một trong hai, một là chọn A4 ($8\frac{1}{2} \times 11$) dọc, hai là chọn A4 ($8\frac{1}{2} \times 11$) ngang

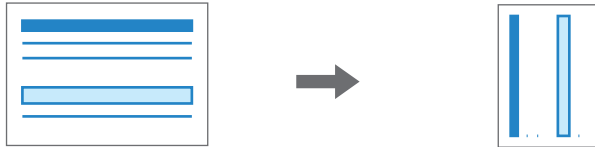

4. Bấm [Start].

Phóng to thu nhỏ bằng cách giảm kích thước theo kiểu định sẵn

Bản gốc được giảm đến 93% kích thước và được in ở giữa tờ giấy. Cài đặt này hữu ích nếu ta muốn copy bản gốc sang một tờ giấy có cùng kích thước mà không bị cắt xén khi copy.

1. Bấm [Copy] trên màn hình chủ

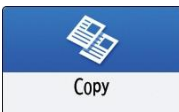

2. Đặt bản gốc.

Tham khảo mục “ Cách đặt bản gốc “

3. Trên màn hình Copy bấm [Create Margin].



- Nếu không hiển thị , hãy đăng ký phần [Create Margin] trong [Customize Function: Copy (Standard Mode)] hoặc dùng [Customize Function: Copy (All View Mode)] để đăng ký khởi tạo nó .
- Tham khóa mục "General Features (Copier / Document Server Settings)"

4. Bấm [Start].

↓ Note

- *Ta có thể thay đổi tỷ lệ copy của [Create Margin] thành một giá trị khác với giá trị mặc định 93%.*

Tham khóa mục "Reproduction Ratio" trong đĩa CD-ROM hướng dẫn sử dụng đi kèm máy

COPY HAI MẶT

Bạn có thể sao chép hai trang 1 mặt hoặc một trang 2 mặt vào mặt trước và mặt sau của một tờ giấy

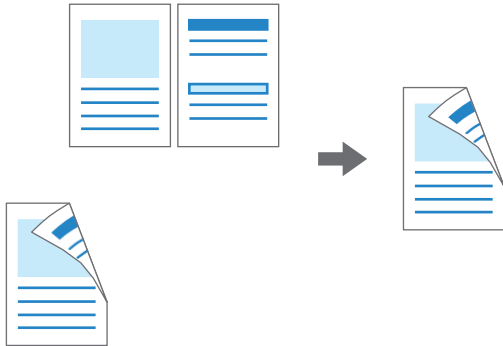

Kích thước của bản gốc có thể được copy khác với bản sao một mặt

1. Bấm [Copy] trên màn hình chủ.

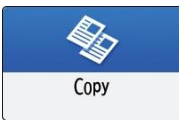

2. Bấm [1 Sided → 2 Sided] or [2 Sided → 2 Sided] trên màn hình copy.



Copy hai mặt với các cài đặt khác với cài đặt được hiển thị trên các phím

- Bấm [2Sd/Comb/Series].
- Bấm [2 Sided/Combine].

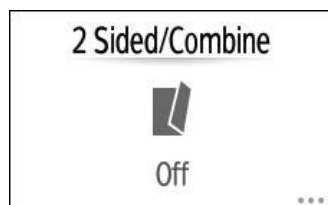

c) Chỉ định bản gốc và chọn kiểu in ra

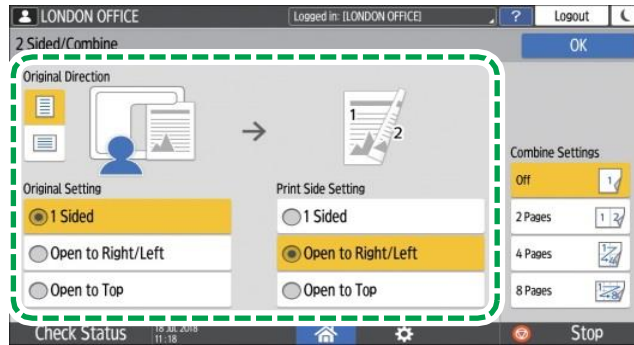

- Original Direction: Chỉ định hướng để đặt bản gốc.
- Original Setting: Chỉ định điều kiện của bản gốc để copy (1mặt / 2 mặt (hướng mở)).
- Print Side Settings: Chọn Finish từ [Open to Right/Left] or [Open to Top].

d) Bấm [OK].

3 Đặt bản gốc :

Tham khảo mục “ Cách đặt bản gốc “

4 Bấm [Start].

Note

- Khi đặt bản gốc trên gương ,bấm [Finish Scn] sau khi quét xong tắt cả các bản gốc
- Hình ảnh sao chép sẽ khác nhau theo lựa chọn khi đặt bản gốc (☐ or ☑). Để sao chép trên cả hai mặt của tờ giấy, chọn bản gốc ban đầu và bản sao theo cách muốn in ra , tham khảo bản chọn lựa bên dưới

Original	Placing originals	Original Orientation	Orientation	Copy
			Top to Top	
			Top to Bottom	
			Top to Top	
			Top to Bottom	

- *Bạn có thể chỉ định lề khi sao chép bản gốc 1 mặt vào cả hai mặt giấy*
- *Có hai loại đảo mặt :*
 - a) 1 Sided → 2 Sided***
Sao chép từ 2 tờ 1 mặt thành một tờ 2 mặt.

 - b) 2 Sided → 2 Sided***
Sao chép từ 2 tờ 2 mặt thành một tờ 2 mặt

SỬ DỤNG CÁC CHỨC NĂNG COPY ĐẶC BIỆT

1. Thao tác sao chụp kết hợp nhiều bản gốc (Combine)

Các vị trí hình ảnh của Combine khác nhau theo lựa chọn ban đầu và số lượng bản gốc phải được kết hợp.

- Chân dung bản gốc

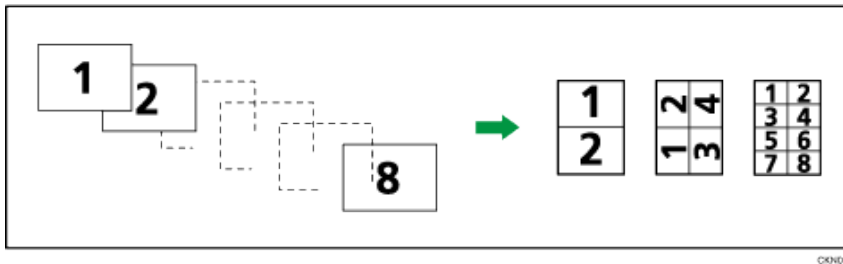
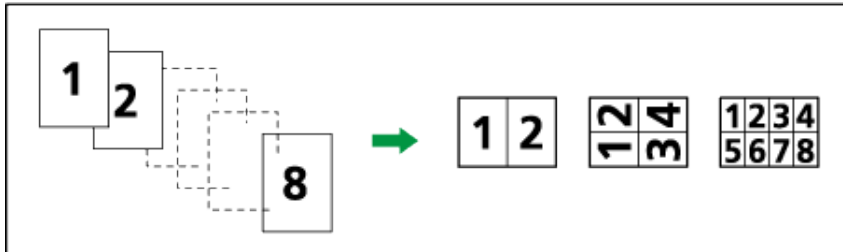

Đặt bản gốc (bản gốc được đặt trong khay ADF)

Giá trị mặc định cho trình tự sao chép trong Kết hợp chức năng là [Từ trái sang phải]. Để

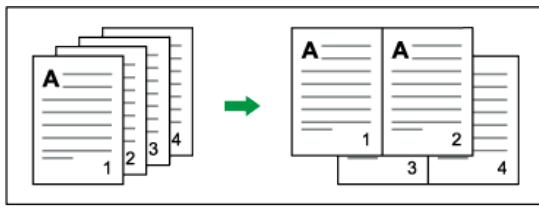

sao chép bản gốc từ phải sang trái trong ADF

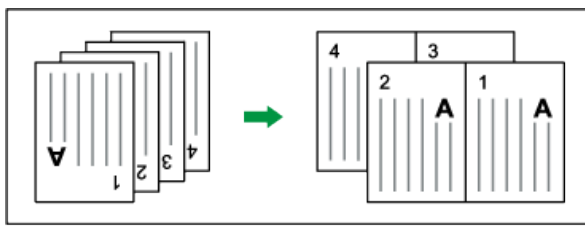

2. Kết hợp nhiều trang vào một mặt của một tờ giấy.



Có sáu loại chụp gộp bản gốc

1 Sided 2 Originals → Combine 1 Side

Sao chép 2 tờ 1 mặt bản gốc thành 1 tờ 2 mặt

1 Sided 4 Originals → Combine 1 Side

Sao chép 4 tờ 1 mặt thành

1 Sided 8 Originals → Combine 1 Side

Sao chép 8 tờ 1 mặt thành 1 mặt của tờ giấy

2 Sided 2 Pages → Combine 1 Side

Sao chép 2 tờ 2 mặt thành 1 mặt của tờ giấy

2 Sided 4 Pages → Combine 1 Side

Sao chép 4 tờ 2 mặt thành 1 mặt của tờ giấy

2 Sided 8 Pages → Combine 1 Side

Sao chép 8 tờ 2 mặt thành 1 mặt của tờ giấy

3. Kết hợp nhiều trang vào hai mặt của một tờ giấy.



Có sáu loại kết hợp

1 Sided 4 Originals → Combine 2 Sides

Sao chép 4 tờ 1 mặt bản gốc thành 1 tờ 2 mặt của tờ giấy

1 Sided 8 Originals → Combine 2 Sides

Sao chép 8 tờ bản gốc 1 mặt vào 1 tờ giấy 2 mặt (trên 4 trang)

1 Sided 16 Originals → Combine 2 Sides

Sao chép 16 tờ bản gốc 1 mặt vào 1 tờ giấy 8 mặt

2 Sided 4 Pages → Combine 2 Sides

Sao chép 4 tờ bản gốc 4 mặt vào 1 tờ giấy 2 mặt

2 Sided 8 Pages → Combine 2 Sides

Sao chép 8 tờ bản gốc 2 mặt vào 1 tờ giấy 2 mặt (trên 04 trang)

2 Sided 16 Pages → Combine 2 Sides

Sao chép 16 tờ bản gốc 2 mặt vào 1 tờ giấy 2 mặt (trên 08 trang)

THAO TÁC SAO CHỤP TRÊN BÌ THƯ :

Muốn thực hiện, đòi hỏi bạn phải đặt bản gốc trên kính tiếp xúc và bì thư trên khay tay
Chỉ định độ dày của giấy theo trọng lượng của bao thư bạn đang in lên..

Chức năng Duplex không thể sử dụng với phong bì.

Để sao chụp trên kích thước tùy chọn của bì thư, bạn phải đo lường kích thước chính xác của nó

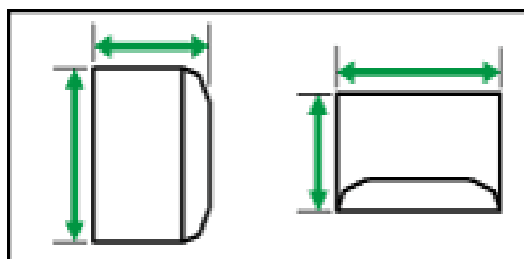
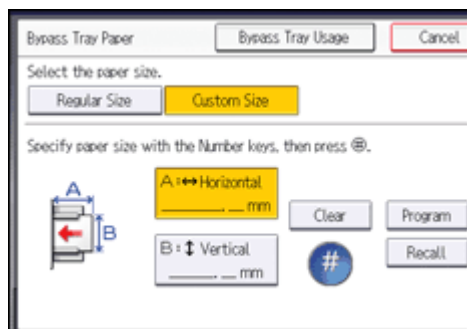

CJF006



: Chiều ngang



: Chiều dọc

1. Úp mặt bì thư và để vào khay tay
2. Nhấn [#]
3. Nhấn [Paper size]
4. Xác định kích thước bì thư, nhấn [OK] 2 lần
5. Đặt bản gốc vào, nhấn phím [Start]

Cách đặt như sau:

Hướng bì thư	Trên khay tay
	Mặt được in: úp xuống Phần dưới bì thư hướng vào bên trái Miếng đầu gấp bì thư mở ra
	Mặt được in: úp xuống Phần dưới bì thư hướng ra trước máy Miếng đầu gấp bì thư đóng lại

CHIA BỘ ĐIỆN TỬ

Khi thực hiện chia bộ điện tử, có thể sao chụp 1 bộ bản gốc để cho ra một số bản sao tùy chọn (H1), (tối đa 999 bản). Hoặc có thể sao chụp 1 bộ bản gốc để cho ra một số bản sao có xoay theo bộ (Yêu cầu phải có 1 khay giấy A4 dọc và 1 khay giấy A4 ngang)

Để sử dụng chức năng xoay chia theo bộ thì hai khay nạp giấy phải có cùng kích thước và cùng loại, nhưng giấy để bên trong khay phải được đặt khác nhau (1 khay đặt Portrait, 1 khay đặt Landscape)

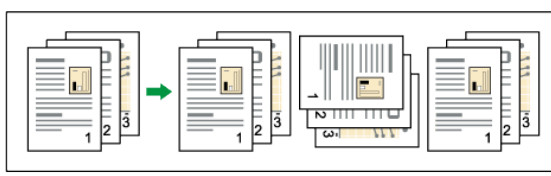

Cách thay đổi số lượng các bộ

Trong khi "sao chép ..." hiển thị, ta nhấn [Stop], nhập số bộ bản sao với các phím số. Nhấn [Continue].

Sao chép bắt đầu một lần nữa.

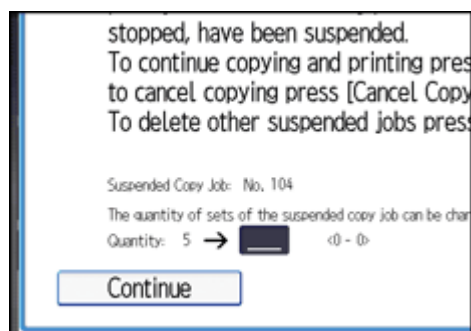

LƯU TRỮ DỮ LIỆU VỚI CHỨC NĂNG DOCUMENT SERVER

Chức năng Document Server cho phép bạn lưu trữ các tài liệu trong đĩa cứng của máy photo. Như vậy bạn có thể kiểm tra các tài liệu được lưu trữ trên Document Server và in chúng ra

Thực hiện như sau :

- 1 Chọn chức năng Document Server nhấn Store File

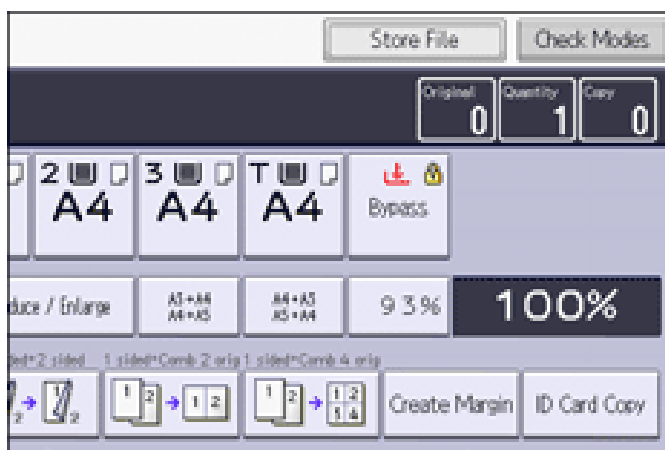

- 2 Nhập tên người dùng, mật khẩu

- 3 Chọn thư mục để lưu trữ tài liệu

- 4 Nhấn OK

- 5 Đặt bản gốc





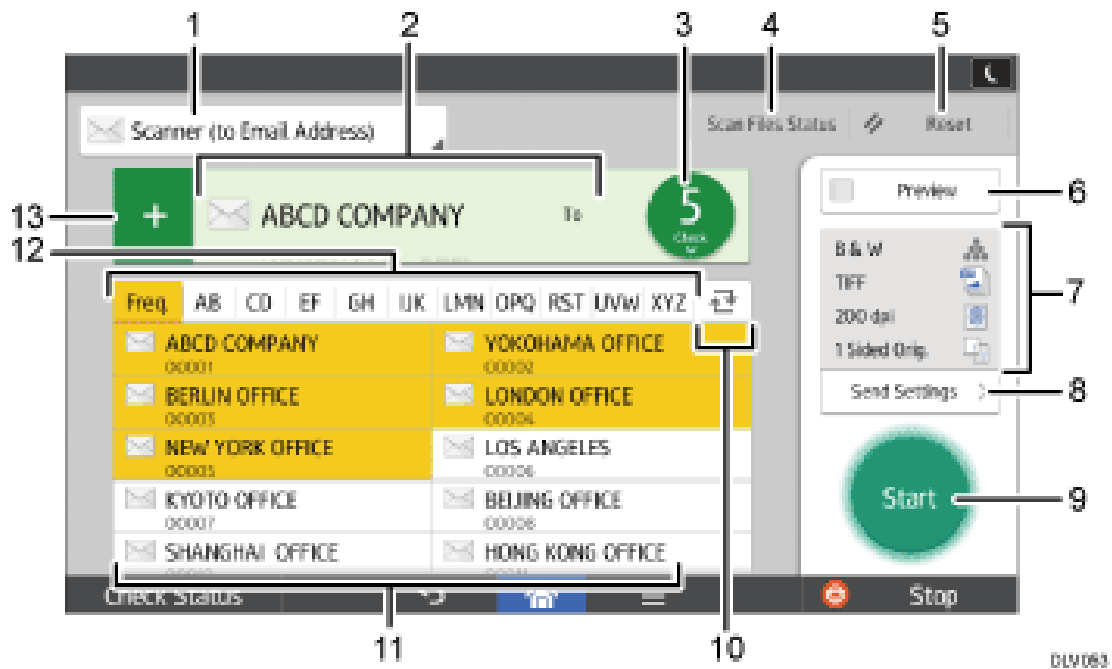

- 6 Thiết lập quét bản gốc

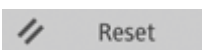

- 7 Nhấn nút Start

THAO TÁC SCAN ĐƠN GIẢN



No.	Biểu tượng	Mô tả
1		Hiện thị điểm đến của Scan. Nhấn để chuyển đổi giữa gửi đến địa chỉ email hoặc gửi đến thư mục trên máy tính
2		Các địa chỉ mail được hiện thị tại đây. Chọn các địa chỉ ở đây, bạn có thể đăng ký địa chỉ đó vào Address Book . Bằng cách di chuyển lên xuống, bạn có thể chọn địa chỉ mail cần gửi.
3		Báo tổng số những địa chỉ đã được chọn Bấm để hiện thị màn hình xác nhận các địa chỉ cần gửi

		<p>Trên màn hình xác nhận địa chỉ, Bạn có thể thực hiện như sau:</p> <ul style="list-style-type: none"> • Chuyển "To", "Cc", và "Bcc" cho những điểm đến E-mail • Đăng ký địa chỉ gửi vào Address Book • Chỉnh sửa địa chỉ • Xóa địa địa chỉ cần gửi ra khỏi danh sách địa chỉ gửi email
4		<p>Nhấn để hiển thị màn hình kết quả gửi.</p> <p>Trong màn hình hiển thị kết quả đã gửi, bạn có thể làm như sau:</p> <ul style="list-style-type: none"> • Kiểm tra mail đã gửi thành công • Kiểm tra lỗi • In danh sách địa chỉ gửi thành công
5		Nhấn để xóa các thiết lập hiện tại
6		Nhấn để hiển thị màn hình xem trước sau khi quét bản gốc.
7		Kiểm tra các cài đặt trong lệnh gửi.
8		Bấm để mở màn hình cài đặt.
9		Nhấn để quét bản gốc và bắt đầu gửi.
10		Nhấn để chuyển đổi các phần của Address Book
11		Hiển thị các điểm đến trong Address Book.



		Nếu một mật khẩu hoặc mã bảo vệ được quy định cho thư mục, nhập mật khẩu hoặc mã bảo vệ trên màn hình hiển thị .
12		Các phần của Address Book.
13		<p>Nhấn thêm một địa chỉ.</p> <p>Các địa chỉ có thể được bổ sung như sau:</p> <ul style="list-style-type: none"> • Chọn từ lịch sử gửi • Chỉ định một số đăng ký từ sổ địa chỉ • Tìm kiếm một địa chỉ trong Address Book hoặc trên máy chủ LDAP

Cài đặt tùy chọn gửi

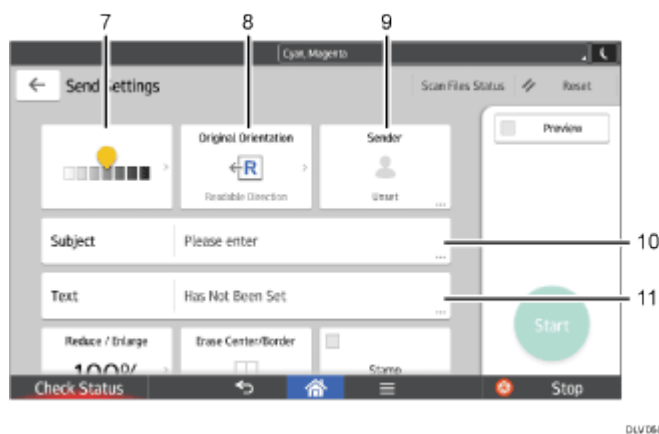
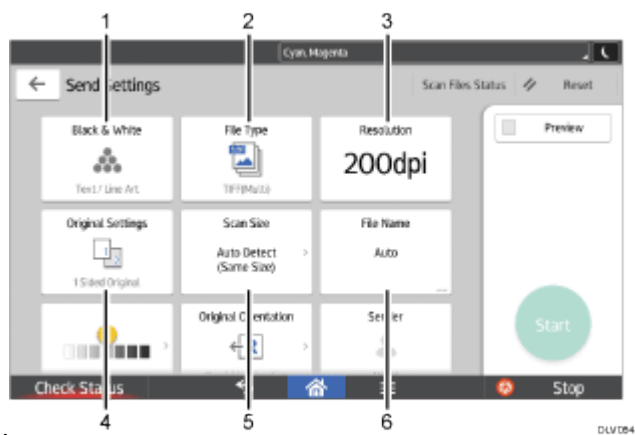
Nhấn chuyển màn hình được mô tả trong phần này bằng cách nhấn vào màn hình lên hoặc xuống





No.	Biểu tượng	Mô tả
1		Bấm để chọn cài đặt mà không thích hợp cho các loại chế độ ban đầu và màu sắc của bạn.
2		Nhấn để chọn tập tin
3	200 dpi	Nhấn để chọn độ phân giải của bản gốc
4		Bấm để chọn các mặt của bản gốc để quét, chẳng hạn như một bên hoặc cả hai bên.
5	Auto Detect (Same Size)	Bấm để chọn kích thước quét của bản gốc..
6	Auto	Bấm để chỉ định một tên tập tin đặc biệt
7		Điều chỉnh độ đậm nhạt của văn bản Chạm vào biểu tượng kéo  từ trái sang phải.

8		Bấm để chọn các định hướng của bản gốc.
9		Nhấn để chọn người gửi

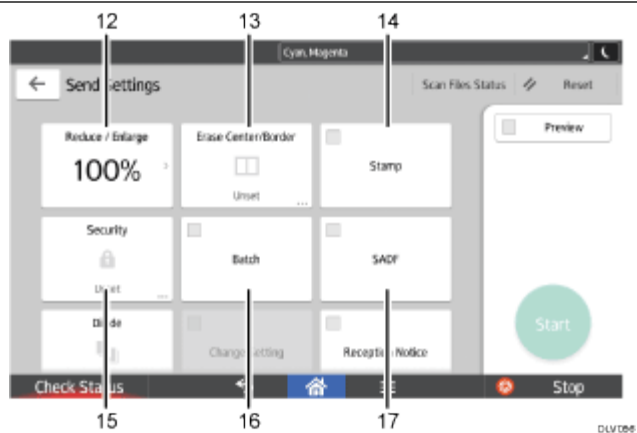
10	Subject	Bấm để nhập chủ đề của Email.
11	Text	Nhập tiêu đề của Email



No.	Icon	Description
12	100%	Nhấn để xác định tỷ lệ phóng to để quét bản gốc
13		Bấm để xóa các hình ảnh từ một độ rộng xác định quanh các tài liệu và trong các trung tâm của các tài liệu khi tài liệu được quét.
14	Stamp	Nhấn để xác định cài đặt

15		Bấm để ký và mã hóa Email.
16	Batch	Bấm để quét một số lượng lớn các bản gốc trong một tập tin và gửi chúng lại với nhau như một thư mục. Bạn có thể đặt bản gốc nhiều trang trong ADF.

THAO TÁC IN

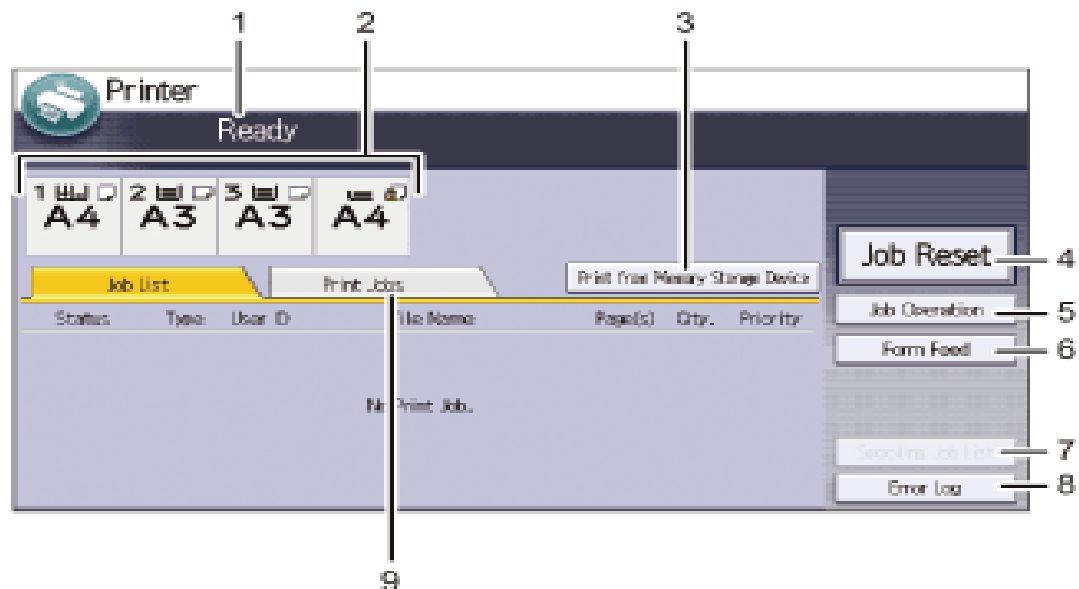

0004122

1. Operational status or messages: Thông báo thông tin trạng thái

Hiển thị tình trạng hiện tại của máy, chẳng hạn như "Sẵn sàng", "Offline", và "In ấn ...".
Hiển thị thông tin về các công việc in ấn (ID người dùng và tên tài liệu).

2. Paper tray status indicators : Chỉ số tình trạng khay giấy

Hiển thị các thiết lập khay giấy.

3. [Print from Memory Storage Device] : In từ thiết bị thẻ nhớ

Nhấn để hiển thị chế độ in các tập tin được lưu trong các thiết bị lưu trữ

4. [Job Reset] : Khởi động lại lệnh

Nhấn để hủy bỏ công việc in hiện tại









5. [Job Operation]: Bấm để hủy một hoạt động được xử lý.

6. [Form Feed] Bấm để in tất cả các dữ liệu còn lại trong bộ đệm đầu vào của máy.

7. [Spooling Job List]; Danh sách hiển thị bộ đệm

8. [Error Log]: Nhấn để hiển thị các bản ghi lỗi của công việc in ấn được gửi từ một máy tính.

MỘT SỐ THÔNG BÁO TRÊN BẢNG ĐIỀU KHIỂN

	<p>Đèn báo kẹt giấy, vị trí giấy bị kẹt sẽ hiển thị, vui lòng xem trang kế bên.</p>
	<p>Đèn báo bản gốc bị kẹt.</p>
	<p>Đèn báo sáng khi khay hết giấy</p>
	<p>Đèn báo hết mực, khi đèn chớp ---> máy còn tiếp tục copy. Khi đèn không chớp---> máy ngưng hoạt động</p>
	<p>Xuất hiện khi Staples chạy ra ngoài. Để biết chi tiết về việc thêm Staples, xem "Thêm Staples", Bảo trì và Thông số kỹ thuật.</p>
	<p>Đèn báo ống mực thải đã đầy.Liên hệ dịch vụ.</p>
	<p>Xuất hiện khi các lỗ đục bị đầy</p>
	<p>Máy đang có sự cố. Xin vui lòng gọi điện thoại đến số kỹ thuật để được hỗ trợ</p>
	<p>Đèn báo hở cửa , đồng thời màn hình hiển thị sẽ báo vị trí cửa hở .</p>

XỬ LÝ TÌNH HUỐNG

❖ XỬ LÝ KẼT GIẤY

Khi kẹt giấy, ký hiệu kẹt giấy sẽ xuất hiện, đồng thời trên màn hình cảm ứng sẽ báo hình ảnh vị trí kẹt giấy (hình bên)

Khi xử lý kẹt giấy, không nên tắt máy vì các cài đặt đang sao chụp và bộ nhớ sẽ mất. Khi xử lý kẹt giấy, tránh làm rách giấy vì sẽ làm sót mẫu giấy trong máy

Nếu hiện tượng kẹt giấy xảy ra nhiều lần, vui lòng liên hệ kỹ thuật để hỗ trợ khắc phục

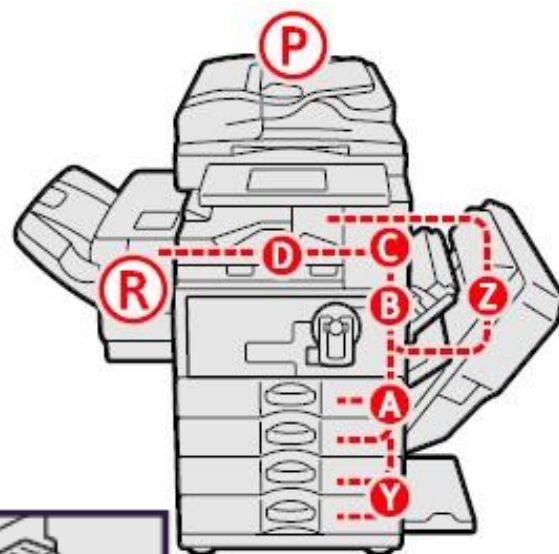

BÁO KẼT GIẤY Ở VỊ TRÍ **A**



1. Mở bộ phận chụp 2 mặt
2. Lấy giấy kẹt và đóng bộ phận chụp 2 mặt
3. Mở khay tay, lấy giấy kẹt và đóng khay tay lại

BÁO KẼT GIẤY Ở VỊ TRÍ **B**

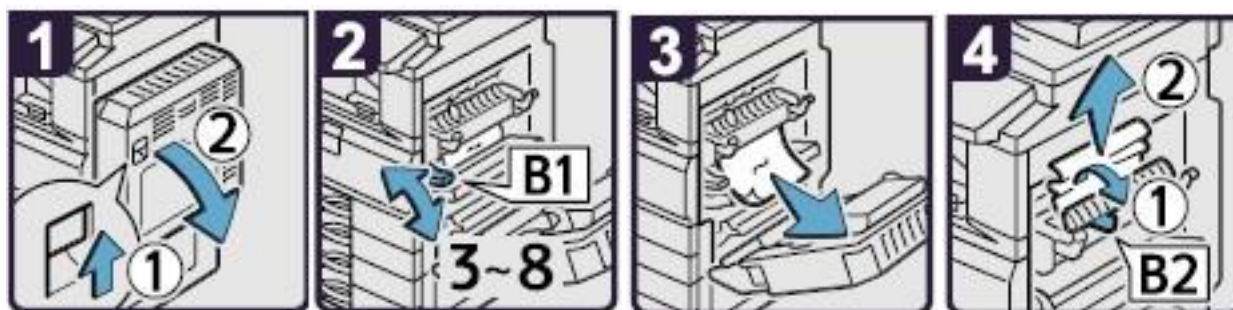

1. Mở bộ phận chụp 2 mặt
2. Di chuyển B1 lên xuống 3-8 lần
3. Lấy giấy kẹt
4. Mở B2 rồi lấy giấy kẹt, đóng bộ phận chụp 2 mặt lại

BÁO KẸT GIẤY Ở VỊ TRÍ C

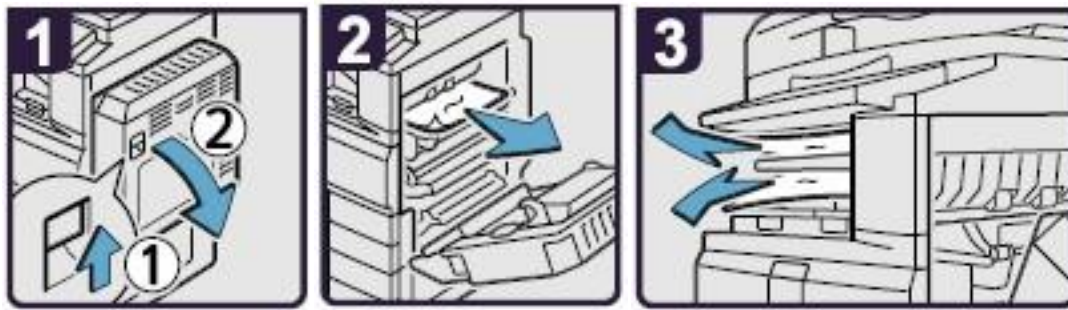

1. Mở bộ phận chụp 2 mặt
2. Lấy giấy kẹt
3. Nếu không thể lấy được giấy kẹt thì lấy giấy kẹt từ khay giấy bên trong, đóng bộ phận chụp 2 mặt lại

BÁO KẸT GIẤY Ở VỊ TRÍ D

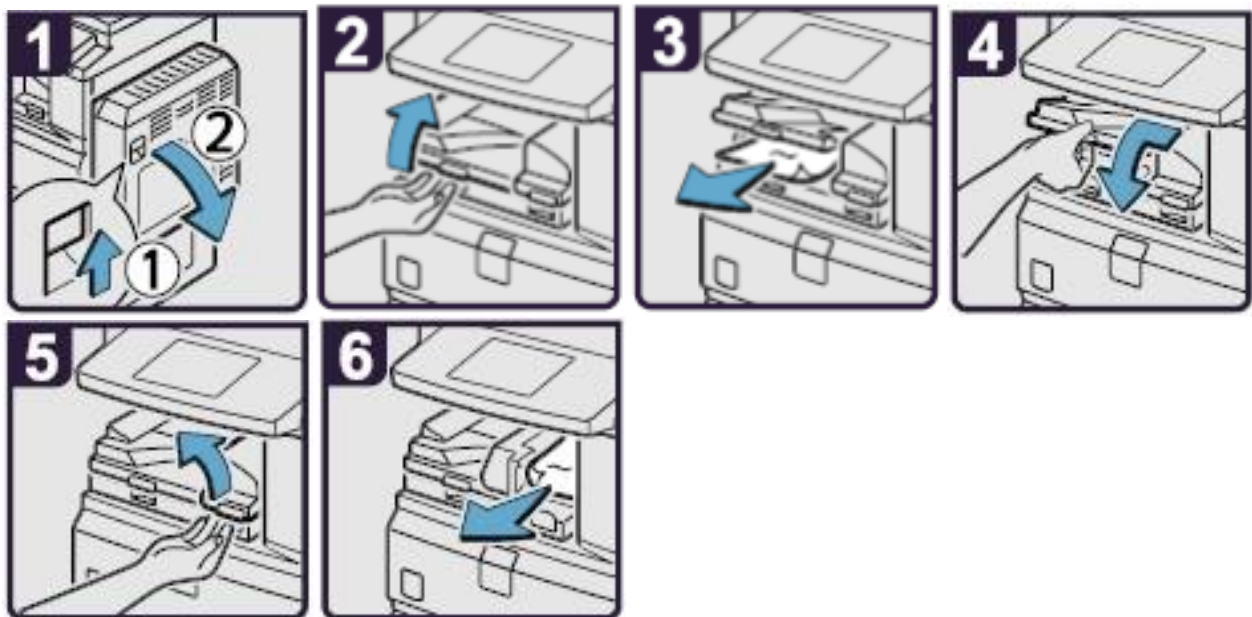

1. Mở bộ phận chụp 2 mặt
2. Mở cửa dưới của Bridge (khởi cầu nối)
3. Lấy giấy kẹt, đóng cửa Bridge
4. Nếu không thể lấy giấy kẹt, mở cửa bên phải của Bridge
5. Lấy giấy kẹt, Đóng cửa Bridge và bộ phận chụp 2 mặt lại

BÁO KỆT GIẤY TẠI VỊ TRÍ P

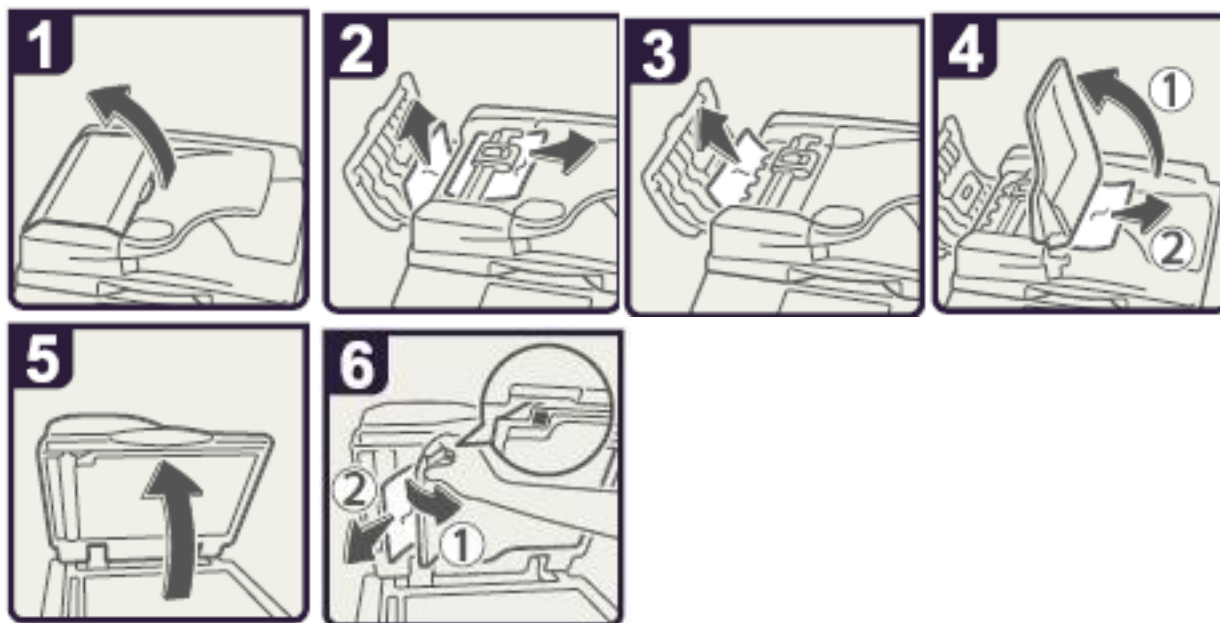

1. Mở cửa trên của ADF
2. Lấy bản gốc kẹt
3. Lấy bản gốc kẹt
4. Nếu không lấy được bản gốc bị kẹt thì mở cửa bên ngoài ADF và lấy bản gốc kẹt ra
5. Đóng cửa trên của ADF và nâng ADF lên
6. Kéo khóa màu xanh ở góc trên bên trái, lấy bản gốc kẹt

BÁO KỆT GIẤY TẠI VỊ TRÍ Z



1. Mở bộ phận chụp 2 mặt
2. Mở cửa Z
3. Lấy giấy kẹt, trả cửa Z về vị trí ban đầu, đóng bộ phận chụp 2 mặt

❖ XỬ LÝ HẾT MỰC

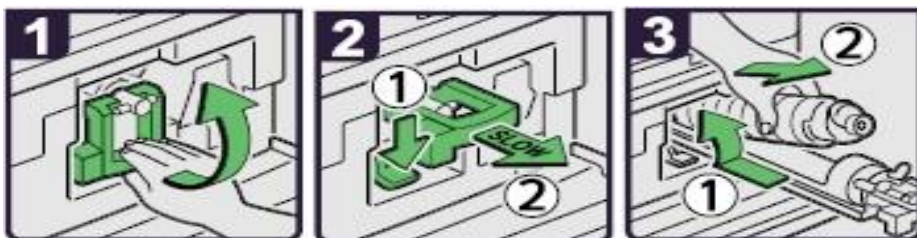

1. Mở cửa trước, nâng khóa cài ống mực
2. Đẩy khóa số 1 xuống và kéo ống mực ra ngoài
3. Đẩy ống mực ngược vào phía trong để lấy ống mực ra

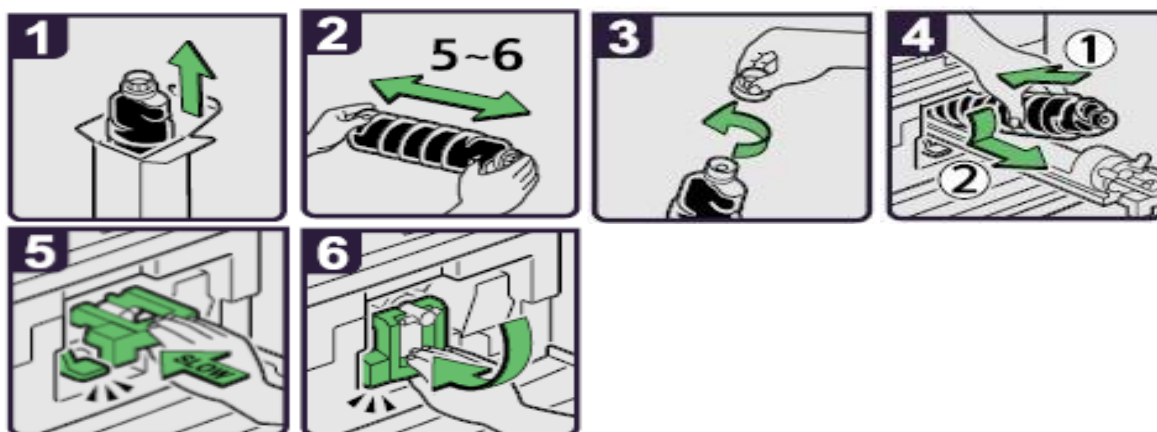

1. Lấy ống mực ra khỏi hộp
2. Đặt ống mực nằm ngang và lắc nhẹ ống mực 5-6 lần
3. Mở nắp ống mực ra
4. Đẩy ống mực vào máy và đẩy hộp mực vào trong máy
5. Tiếp tục đẩy hộp mực cho đến khi chốt giữ hộp mực vào khớp kêu click
6. Trả khóa ống mực về vị trí ban đầu, đóng cửa trước lại

NHỮNG ĐIỀU CẦN BIẾT KHI SỬ DỤNG MÁY

1 / Nên thường xuyên lau bụi và các vết dơ trên mặt kính để bản gốc (H1) ,
và lau sạch nắp đậy bản gốc

Lau mặt dưới của thiết bị nạp bản gốc tự động (DF) và lau sạch kính nhỏ (H2)

Thổi sạch hai mắt dò (Sensor) trên khay để bản gốc của DF

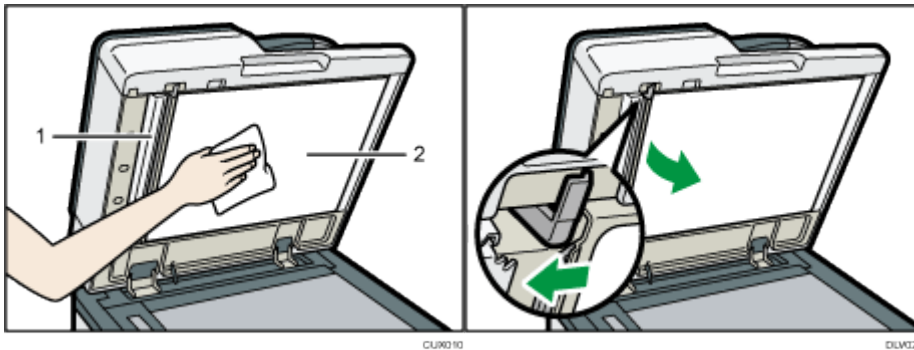

(H1)

Lau kính

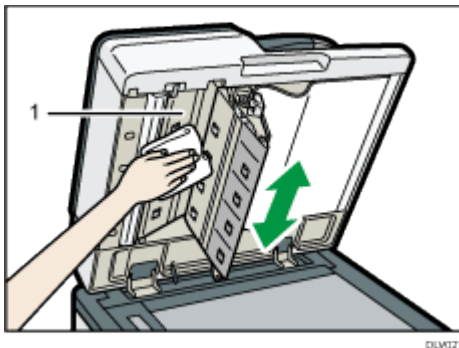

(H2)

2 / Tránh làm rớt kim kẹp hoặc vật lạ và các khay chứa giấy copy (khay giấy trong và khay tay) , khay nạp bản gốc của thiết bị tự động nạp bản gốc, vì có thể làm trầy bộ phận lấy ảnh.

3 / Khi lấy giấy kẹt nên kéo giấy theo chiều đi của giấy khi copy (chiều từ dưới lên và qua phải) vì nếu kéo giấy ngược có thể làm cong hoặc gãy một số bộ phận trong máy.

4 / Nên sử dụng giấy đúng tiêu chuẩn, tránh dùng loại giấy quá mỏng hoặc loại có nhiều bụi giấy vì trong quá trình sao chụp sẽ gây hiện tượng kẹt giấy, chất lượng hình ảnh sao chụp kém và không ổn định do bụi rơi trong hộp từ, làm giảm tuổi thọ của máy .

